

ARTĂ – ETNOGRAFIE

BISERICA FORTIFICATĂ REFORMATĂ DIN BENIC (JUD. ALBA)

Informațiile de specialitate asupra bisericii reformate din Benic sunt puține, iar prezentarea monumentului are un caracter general, limitându-se la încadrarea sa tipologică, stilistică și analogii¹.

O analiză amănunțită a edificiului, în pofida distrugerilor suferite, ne-a permis să aducem completările necesare și să facem cunoscute observațiile proprii.

Biserica a fost construită pe un pinten de deal care coboară spre satul Benic dinspre nord, ca o prelungire piemontană între văile Galda și Cetea (fig.1). Lipsită treptat de credincioși, biserica a ajuns într-o stare avansată de ruină, ultimele oficeri ale serviciului religios desfășurându-se acum o jumătate de veac. În prezent, din ansamblul construit se mai păstrează zidurile corului pentagonal și parțial cele ale navei, ambele spații fiind însă lipsite de sistemul propriu de acoperire, turnul clopotniță și-a pierdut coiful piramidal, iar curtea din jur se mai distinge doar la nivelul solului (fig.2).

Pe baza acestor elemente conservate parțial am căutat să reconstituim înfățișarea de odinioară a monumentului, în faza sa inițială, și modificările suferite de-a lungul timpului (fig.3).

Tipologic, biserica reformată din Benic face parte din categoria bisericilor-sală ridicate în mediul rural de comunitățile maghiare, în perioada goticului. Edificiile din acest grup au dimensiuni modeste fiind alcătuite dintr-o navă dreptunghiulară tăvănită, cor poligonal boltit pe ogive, turnul clopotniță fiind de obicei o adăugire târzie².

Analizând componentele planimetrice ale bisericii reformate din Benic, corul poligonal ne oferă singurele elemente structurale și decorative care permit încadrarea cronologică și stilistică a monumentului. Alcătuit din două travee mici, corul se încheie spre răsărit cu cele cinci laturi ale unui octogon, traveea vestică având o formă dreptunghiulară. Bolțile (în cruce și respectiv sexpartită), acum prăbușite, erau susținute de ogive simple cu secțiunea trapezoidală și fețele laterale scobite. Nervurile și arhivolta, care delimitează cele două compartimente, descriau cu siguranță arcuri frânte, fără a ne oferi însă posibilitatea aprecierii înălțimii acestora sau adâncimea pânzelor de boltă.

Este posibil ca în zona de naștere a bolților, de pe laturile pereților, lunetele să fi avut un traseu mai arhaic, semicircular. Ogivele au fost așezate direct pe semicolonete angajate, cele din colțurile estice ale pentagonului corespunzând unei singure nervuri (fig.4c), în timp ce la limita dintre travee semicilindrul era destinat să susțină un

¹ Entz Géza, *Erdély Építészete a 14-16. Században*, Kolosvar 1996, p.94, 250 și 340 ; Léstyan Ferencz, *Megszentelt kövek. A középkori erélyi püspökség templomai II*, Gyulafehévár, 2000, p.72-73.

² Virgil Vătășianu, *Istoria artei feudale în țările române*, I, București, 1959, p.243.

mănunchi format din trei nervuri: două ogive diagonale și arcul transversal, care era în fond o nervură intercalată (fig. 4b).

În colțurile vestice ale corului ogivele zac pe console simple, alungite, având forme tronconice inversate, cu un mic buton piramidal în vârf (fig. 4d). Fără baze și capiteluri, elementele structurale alcătuite din semicolonete și ogive descriu un traseu neîntrerupt pe verticala pereților, se arcuiiau în zona bolților, intersectându-se în traveea dreptunghiulară, sau se încopciau într-o cheie de boltă în spațiul pentagonal.

La exterior tendința de a sublinia proporțiile zvelte ale corului gotic revine contraforților. În număr de șase, amplasați ritmic pe laturile de sud și est, aceste articulații prezintă o linie continuă până la nivelul acoperișului unde se termină în plan înclinat. O pantă mult mai scurtă marchează baza contraforților și soclul pereților intermediari, stabilind totodată legătura între elementele verticale. Sobrietatea rămâne însă caracteristica de ansamblu a corului întrucât, din cele șase fețe ale poligonului, numai două sunt străpunse de ferestre obișnuite. Amenajate pe latura sudică a sanctuarului, în primele două panouri delimitate de contraforți, și ocupând partea mediană a pereților, ferestrele au forme simple terminate în arc frânt, fără muluri. Evazate la interior și exterior, deschiderile se îngustează în dreptul ancadramentelor de piatră (0,50 x 2,00 m), care sunt cioplite după modelul nervurilor, dar cu o profilatură mai bogată (fig. 4a). Sanctuarul mai prezintă o singură ferestruică practică în zona superioară a panoului răsăritean. În lipsa ancadramentului de piatră, golul creat ne permite să presupunem că deschiderea relua la scară redusă forma arcuită din zona superioară a ferestrelor de sud.

Prezența unei sacristii adosată pe latura de nord a sanctuarului nu este exclusă, dovadă fiind ușa din perete, astupată ulterior, lipsa contraforților în această parte și urmele de fundații care indică o încăpere de dimensiuni reduse (2,50 x 3,00 m).

La interior trecerea dintre sanctuar și navă era marcată de deschiderea amplă, monumentală a arcului de triumf. Format din segmente de bolțari cu marginile teșite, arcul își sprijinea arhivolta semicirculară pe pilaștrii adosați pereților laterali, prin intermediul unor umeri de zidărie. Nava bisericii avea inițial o formă dreptunghiulară și nu depășea în lărgime dimensiunile sanctuarului (5,85 m). Asemănările constructive dintre cele două spații se regăsesc deopotrivă în grosimea uniformă a zidurilor și articularea lor cu contraforți, deși prezența acestora în colțurile vestice ale navei nu certifică existența bolților în locul tavanului. În ansamblul construcției, nava a suferit transformările și distrugerile cele mai evidente. Prima modificare a constat în amplificarea spațiului interior printr-o extindere spre nord, nava transformându-și forma dreptunghiulară într-un careu cu laturile aproape egale (8,35 x 8,25 m).

În a doua jumătate a secolului al XVIII-lea în partea de sud-est a navei a fost adosat turnul clopotniță, obturându-se astfel singura fereastră care era amplasată în această parte, iluminarea interiorului făcându-se din acel moment prin deschiderea cu arcada semicirculară de pe latura de nord.

Dar cele mai păgubitoare asupra navei s-au dovedit a fi distrugerile suferite prin dărâmarea aproape totală a zidurilor din părțile sale sud-vestice. Din această cauză s-a pierdut portalul de acces în interior, cel mai valoros element arhitectural, în măsură să ne ofere date concludente asupra încadrării cronologice și stilistice a edificiului.

Ultima etapă în evoluția monumentului a fost construirea turnului clopotniță. Amplasat pe latura de sud-est a navei, lângă cor, turnul se dovedește a fi un adaos ulterior și argumentele care pot fi aduse pentru o datare a sa mult mai târzie decât a corului și a navei sunt mai concludente decât înzestrarea bisericii cu un clopot turnat în atelierele princiare de la Alba Iulia: "IOHANNES RIGNER TEVTOPRONENSIS ME FUDIT ALBAE IULIAE ANNO DOMINI 1636".

Aspectul de ansamblu al turnului, soluțiile constructive utilizate și mai ales inscripția (aici în traducere) de pe fațada sudică, pledează pentru ridicarea lui abia în a doua jumătate a secolului al XVIII-lea:

"Acest turn a început să fie construit în anul 1786 pe când domnea Iosif al II-lea. Lucrarea se întreprinde prin cei care se îngrijesc de ea, în speță STEPHANUS BALAS, care suportă cheltuiala, MARTINUS INTZE, îngrijitorul bisericii și preotul PETRUS DEAK. Finisat și terminat în anul 1788."

Rămas fără tencuielile ulterioare care marceau etajele prin profile reliefate sau retrase, turnul își dezvăluie structura omogenă de piatră, complet desprinsă de zidurile navei.

Odată construit turnul accesul în biserică se va face prin intrarea cu arcadă semicirculară simplă, de la baza acestuia. De altfel, toate ferestrele etajelor au aceleași arcuiri semicirculare în partea superioară și sunt lipsite de încadrare din piatră, deosebirile constând în amplitudinea deschiderilor care sunt mai reduse la nivelul inferior.

Parterul turnului este boltit și are două mici nișe laterale. Etajele sunt despărțite cu tavane din lemn, grinzile din același material alcătuind și structura coifului piramidal acoperit cu tablă. În clopotniță se ajungea prin intermediul unei scări exterioare de lemn, care făcea legătura de la sol cu o ușă amplasată la primul nivel al turnului, pe latura de vest.

Ca material de bază, în construcția bisericii s-a folosit piatra brută sau spartă, cărămida fiind întrebuințată la egalizarea rosturilor, obturarea spărturilor sau în construcția bolților. Colțurile zidurilor și fețele contraforților au fost întărite cu blocuri de piatră fasonată, realizarea profilelor cât și elementele de plastică arhitectonică revenind pietrarilor specializați.

Cunoașterea amănunțită a monumentului prin evidențierea componentelor sale arhitecturale și decorative, în condițiile în care mai există și pot fi identificate doar parțial, ne-a permis să desprindem următoarele constatări:

Rămasă în afara cercetărilor de specialitate și aflată într-o stare avansată de ruină, biserica reformată din Benic nu ridică probleme deosebite de încadrare tipologică și stilistică, lăcașul făcând parte din categoria bisericilor-sală, alcătuite dintr-o navă tăvănită și un cor poligonal, boltit pe ogive. Grefarea însă pe același monument a unor detalii de plastică arhitectonică eclectică face dificilă delimitarea stilistică la una dintre fazele de manifestare ale goticului și o încadrare cronologică care să fie sub limitele unui secol (al XV-lea).

Preluarea formelor arhaice în etape târzii nu poate fi decât rezultatul unor încercări de a aplica soluții constructive noi, cu mijloace modeste, astfel încât, pe aceeași structură a corului, goticul se manifestă prin elemente temperate, la care se asociază accentele lansate ale verticalelor.

Dacă în privința analogiilor Entz Geza³ menționează asemănările planimetrice care există între biserica reformată din Benic și cea din Șintereag (jud. Cluj), noi semnalăm un monument cu aceleași caracteristici, aflat mult mai aproape, biserica reformată din Sântimbru (faza gotică).

Însă biserica din Benic prezintă unele particularități mai puțin întâlnite la alte monumente: sanctuarul și nava nu sunt delimitate prin obișnuitul decroș, cele două spații având aceiași lărgime, turnul clopotniță a fost amplasat în colțul de sud-est al navei, lângă cor, interiorul dispunea de o slabă iluminare prin ferestre reduse ca număr și dimensiuni, iar după unele surse (care nu se confirmă) pereții bisericii au fost împodobiiți cu frescă în secolul al XV-lea⁴.

La scurt timp după terminarea bisericii este posibil să fi fost construită și fortificația din jurul acesteia. În lipsa surselor documentare și în starea avansată de distrugere a zidurilor, nu ne permitem decât o reconstituire ipotetică a curții, elementele de fortificație conservându-se parțial la suprafață.

Construită în vârful pîntenului de deal, pe baza unui plan circular, incinta a folosit pantele naturale moderat înclinate de pe laturile de vest, sud și est, zona cea mai expusă, spre terasa nordică fiind dublată de un șanț iar căile de acces, de sud (pietonală) și nord (carosabilă) au fost protejate cu turnuri de poartă.

Ca material de construcție s-a folosit piatră de râu și de carieră, bolovanii și lespezile fiind dispuse în asize legate în mortar. După segmentele păstrate îndeosebi pe laturile de sud și vest zidul avea o grosime de aproximativ 1,20 m, înălțimea maximă nedepășind 3-3,5 m. Fortificația era destinată să protejeze biserica și să adăpostească în caz de primejdie comunitatea religioasă maghiară. Apartenența etnică a fortificației fiind bine determinată, includerea construcției în rândul cetăților țărănești și a satului Benic în categoria așezărilor întărite este exclusă, fiind vorba despre o biserică întărită cu un sistem propriu de apărare⁵.

Fără a deține elemente certe pentru încadrarea cronologică a incintei fortificate de la Benic, considerăm că ridicarea ei s-a făcut în perioada de maximă răspândire a amenajărilor întărite de acest tip, "simple cu o singură curtină în jurul edificiului religios", respectiv a doua jumătate a secolului al XV-lea – prima jumătate a secolului al XVI-lea⁶.

Cele mai vechi atestări documentare ale satului Benic (jud. Alba) ne oferă informații diferite cu privire la numele așezării: Nagykécskés la 1238⁷ și Belenigh la 1274⁸.

Prima atribuire se leagă de muntele "Petra Caprii" (Piatra Craivii) și a fost preluată de autoritățile maghiare de la populația autohtonă, organizată în vechime în districtul muntelui Tibru, "in districtu montis Tybri vocati", teritoriu inclus ulterior în

³ Entz Géza, *op.cit.*, p.94 și 250.

⁴ Informația este inclusă în istoricul parohiei alături de alte date despre biserică, asupra cărora avem mari rețineri: "Edificiul a fost ridicat în anul 1206, în stil romanic. Colateralele bisericii au fost distruse pentru a fi lărgite în 1490, dată înscrisă pe o ușă demolată în 1902. Tot din 1490 datează și corul gotic, a cărui cupolă prezintă elemente romanice originale. Biserica a fost renovată în anii 1572, 1684 și 1967".

⁵ Ștefan Pascu, *Voievodatul Transilvaniei*, Cluj Napoca 1979, vol.II, p.235.

⁶ *Ibidem*.

⁷ Georgius Györffy, *Az Árpád-kori Magyarország*, II, Budapest, 1987, p.133.

⁸ *Ibidem*.

domeniul castrului regal Piatra Craivii⁹. Începând cu a doua jumătate a secolului al XIII-lea, s-a consacrat, sub diferite variante – Belenik, Benenyk, Bennyk (1388); Benenik (1401); Benediky (1587-1589)¹⁰ – denumirea actuală Benic, care poate să provină de la numele lui Csanád Belenik, unul dintre proprietarii domeniului, pe la 1200.

Arheologic, prezența primilor unghiuri stabiliți în zonă este dovedită de câteva descoperiri întâmplătoare, datate în secolele al XI-lea (o brățară plată de bronz, terminată în capete de animale și 12 inele de păr)¹¹ și al XII-lea (o monedă de cupru emisă în timpul regelui Ștefan al IV-lea, 1162-1163)¹².

Asemenea altor domenii feudale, Benicul va cunoaște succesiv, în urma reglementărilor succesoriale, schimburilor, vânzărilor și acaparărilor de moșii, noi delimitări teritoriale și proprietari intrați în drepturi.

Proprietate a familiei Csanád, la 1238 și apoi a urmașilor săi, Benicul trece parțial în stăpânirea episcopiei de Alba Iulia, la 1337. De la începutul secolului al XIII-lea, satul avea o biserică parohială, în 1332 respectiv 1334 preoții Albert și Dómókós plătind dijma papală¹³. În perioada principatului Benicul și o parte a locuitorilor săi a trecut în stăpânirea principilor Transilvaniei.

Așa se explică de ce Sigismund Báthory (1587-1597) cedă veniturile satului Benic (alături de cele ale satelor Tăuți, Ampoița și Galda de Sus) Colegiului iezuit din Alba Iulia, ordinul percepând decima în cazul Benicului numai de la comunitatea maghiară, românii fiind scutiți de această obligație: *“Le decime erano percepite solo dalla popolazione ungherese di Sănbenedic, mentre i valacchi ortodossi ne erano essentati”*¹⁴.

Într-un act din 30 decembrie 1599, viceprepozitul Societății iezuiților din Cluj, Pietro Maggiore, relatează că “între timp (face o referire la o scrisoare a sa din 8 dec. 1599) a aflat că voievodul Mihai Viteazul a preluat două sate ale colegiului din Alba Iulia, Benic (Benedek) și Galda”. Se pare că în cazul Benicului transferul de proprietate nu s-a făcut, întrucât la 18 septembrie – ziua bătăliei de la Mirăslău – același Pietro Maggiore, într-un nou raport, menționează că, după pierderea luptei, oștenii lui Mihai Viteazul incendiază așezarea iezuiților de la Benic: *“Benedicti pagus noster albensis totus combustus est a valachis. Occisi sunt ibi quótuquót inventi sunt cuiusque aetatis et sexus et omnia direpta”*¹⁵.

Cu ocazia unei anchete întreprinse din ordinul lui Gabriel Bethlen (1613-1629) în 16 august 1627, prin care se reconstitua modul în care a ajuns satul Cetea în stăpânirea logofătului Ioan Noroceă, au depus mărturie și șase iobagi ai principelui din Benic. Cel

⁹ Traian Popa, *Românii din județul Alba în veacurile XII-XV*, în *Apulum* II, 1943-1945, p.132; Georgius Györffy, *Geografia Historica Hungariae tempore stirpis Arpadianae*, Budapeștina, 1987, vol II, p.133-134.

¹⁰ Coriolan Suci, *Dicționar istoric al localităților din Transilvania*, vol. I, București 1967, p.70.

¹¹ *Repertoriul arheologic al județului Alba*, Alba Iulia, 1995, p.53.

¹² Moneda a fost găsită în anul 1996 în grădina casei lui Fleșer Florian, nr.148.

¹³ *Documente privind istoria României, sec.XIV, C*, Transilvania, III, p.139, 195.

¹⁴ Lucian Periș, *I cattolici e la vita politica in Transilvania (1601-1613)*, în *Spiritualitate transilvană și istorie europeană*, Alba Iulia, 1999, p.141.

¹⁵ Ștefan Andreescu, *Restitutio Daciae (Studii cu privire la Mihai Viteazul)*, vol. III, București, 1997, p.255.

care a întocmit “scrisoarea” sau “actul zălogirii” a fost preotul bisericii reformate din Benic, Ștefan Chinczy¹⁶.

Benicul revine în proprietatea Episcopiei de Alba Iulia în cursul secolului al XVIII-lea, întrucât la 1751 episcopul Mártonfi György încasa veniturile de aici¹⁷.

Sat cu o populație mixtă, Benicul va cunoaște și unele confruntări intercomunitare generate de aspectele sociale, politice sau religioase specifice Transilvaniei înainte de 1918.

Proprietățile nobiliare erau destul de numeroase la nivelul localității, în 1701 fiind menționate familiile Szamariai, Litteratus, Bakós, Becsi, Belinyesi, Menyhart și altele¹⁸.

La 1758 nemulțumirile românilor s-au transformat într-un atac asupra nobililor locali, socrul renumitului cărturar Petru Bod fiind “zdrobit de bandiții români”¹⁹.

În timpul răscoalei din 1784-1785, în Benic au fost semnalate doar conflicte locale, izbucnite între țărani și proprietarii de pământ, ale căror bunuri au fost devastate. Dealul Măgura, situat în partea de vest a Benicului, a fost ales în timpul negocierilor pentru încheierea armistițiului de la Tibru, din 12 nov. 1784, ca loc de tabără pentru răsculați, iar locotenentul Xaverius Probst, însărcinat de autorități cu pregătirea întâlnirii, și-a stabilit cartierul în sat²⁰.

Conform unor surse maghiare, în dimineața zilei de 21 oct. 1848, în satul Benic “locuie în bună parte de proprietari și meseriași unguri”, românii adunați în piață au atacat familiile maghiare și au luat din turnul bisericii reformate 500 de arme ascunse, pe care apoi le-au distribuit între ei²¹.

Statistic, de la evenimentele revoluționare din 1848-1849 până la 1900 populația maghiară din Benic se menține numeric la nivel constant, pentru ca de la începutul sec. al XX-lea să se observe pe plan local un fenomen de dispersare rapidă a maghiarilor, cele mai multe familii stabilindu-se la Alba Iulia, Aiud sau Cluj²².

Lăcașul de cult, destinat romano-catolicilor, apoi reformaților, este astăzi singura mărturie locală care atestă prezența, cu veacuri în urmă, în Benic, a unei comunități maghiare relativ numeroasă și înstărită.

GHEORGHE FLEȘER, CONSTANTIN INEL

¹⁶ Ștefan Meteș, *Satul ardelean: Cetea și logofătul Ioan Noroceia din Pitești și iobagii săi*, Cluj, 1933, p.28.

¹⁷ József Benkő, *Transilvania specialis*, vol. II, Cluj, 1999, p.178.

¹⁸ *Ibidem*, p.168.

¹⁹ *Ibidem*, p.198.

²⁰ David Prodan, *Răscoala lui Horea*, București 1984, vol I, p.509, vol.II, p.534, 547.

²¹ Ștefan Meteș, *op.cit.*, p.47-48.

²² Statistica demografică de la 1857 menționează, la 190 de case, un total de 859 locuitori, din care 761 greco-catolici, 20 romano-catolici, 43 evanghelici-elvețieni (calvini), 35 izraeliți. Situația rămâne aproape neschimbată până la 1900 când, din 889 de locuitori, 827 sunt români, iar 62 unguri. În schimb, până la 1920, din 971 locuitori, românii sunt 942, ungurii doar 24 – vezi *Oameni și fapte din trecutul județului Alba în memoria urmașilor*, Alba Iulia, 1996, p.147, 190 și 198.



Fig. 1 – Benic. Biserica reformată. Vedere generală dinspre nord-vest



Fig. 2 – Benic. Biserica reformată. Vedere dinspre est

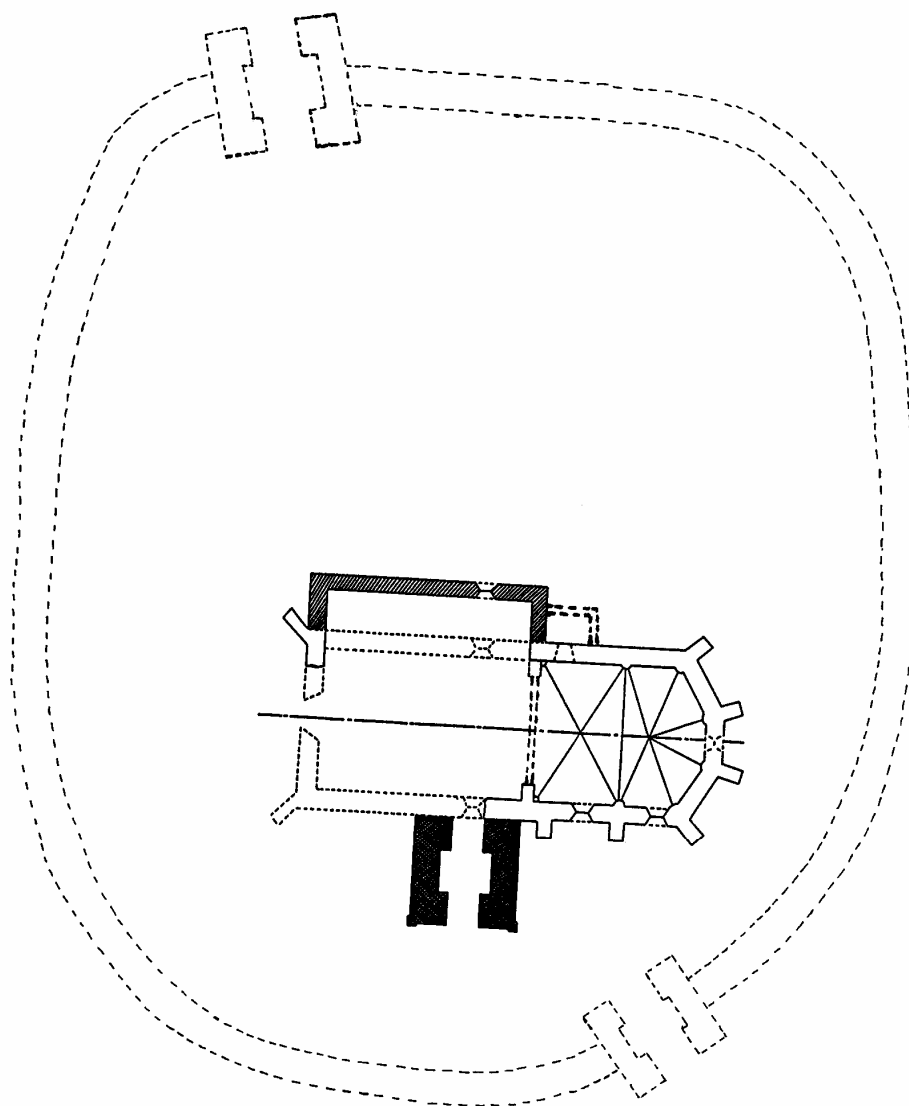

Fig. 3 – Benic. Biserica reformată și fortificația. Plan

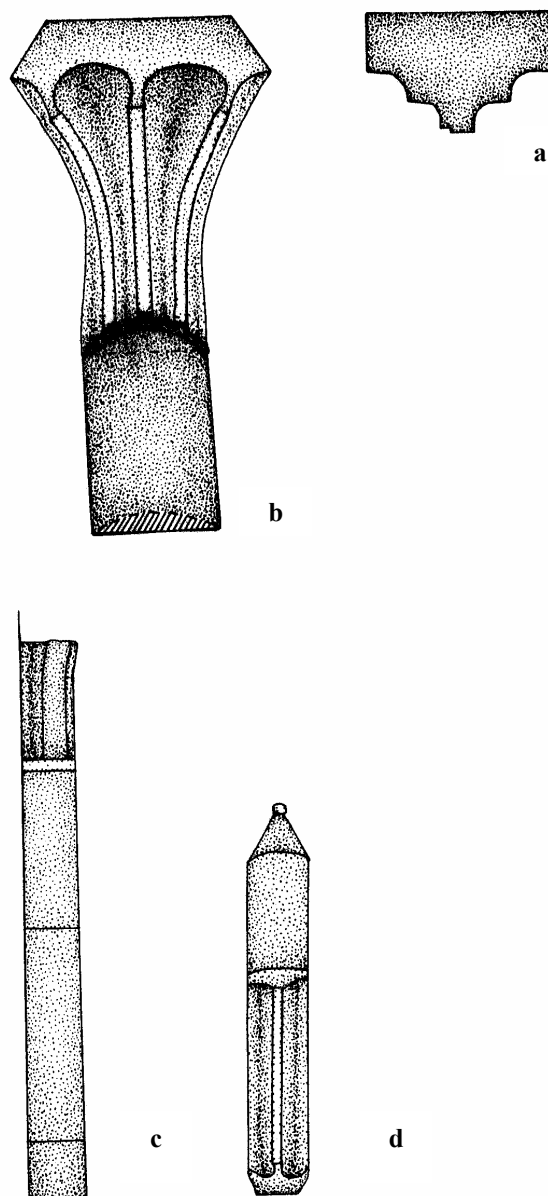

Fig. 4 – Benic. Biserica reformată. Detalii: a. ancadrament de fereastră – latura de sud-vest a corului; b. mănunchi de trei nervuri la semicolonetele ce delimitează cele două travee ale corului ; c. semicolonetă angajată, latura de nord-est a corului; d. consolă – colțul de nord-vest al corului

L'ÉGLISE FORTIFIÉE PROTÉSTANTE DE BENIC (DEP. ALBA)**(RÉSUMÉ)**

En se trouvant dans un état avancé de ruine, l'église protestante de Benic conserve encore quelques composantes architecturales et plastiques, qui nous permettent la tentative de reconstituer ses caractéristiques constructives.

Typo logiquement, l'édifice a fait partie de la catégorie des églises-salles avec fortification, constituées d'une nef plafonnée et d'un chœur polygonal voûté en ogives. Le tour plus tard été située sur la part du sud de l'église.

Du point de vue chronologique et stylistique l'église impose un encadrement plus large (pendant le XV-ème siècle) presque dans la même construction on retrouve des éléments éclectiques, les formes archaïques en se complétant avec les solutions techniques plus évoluées.

EXPLICATION DES FIGURES

Fig.1. Benic. L'église protestante. Vue générale du côté de nord-ouest.

Fig.2. Benic. L'église protestante. Vue dans l'est.

Fig.3. Benic. L'église protestante et la fortification. Plan.

Fig.4. Benic. L'église protestante. Détails d'encadrements.